

**RECKE**  
— Quality First —

## МИКРОВОЛНОВАЯ ПЕЧЬ

**MW-X1**

**23 Л 1250 Вт**



**РУКОВОДСТВО ПОЛЬЗОВАТЕЛЯ**

RECKE INDUSTRIES LIMITED  
[www.reckestyle.com](http://www.reckestyle.com)



# СОДЕРЖАНИЕ

<b>Введение.....</b>	<b>4</b>
<b>Меры предосторожности во избежание возможного чрезмерного воздействия микроволновой энергии.....</b>	<b>6</b>
<b>Важные меры безопасности.....</b>	<b>7</b>
<b>Инструкция по заземлению микроволновой печи.....</b>	<b>9</b>
<b>Комплектность и описание.....</b>	<b>10</b>
• Основные части.....	10
• Аксессуары.....	11
• Технические характеристики.....	11
<b>Инструкции по установке микроволновой печи.....</b>	<b>12</b>
• Перед первым использованием.....	12
• Установка поворотного подноса.....	12
• Установка микроволновой печи.....	13
<b>Эксплуатация микроволновой печи.....</b>	<b>14</b>
<b>Руководство по выбору посуды.....</b>	<b>19</b>
• Материалы и посуда, пригодные для использования в микроволновой печи.....	19
• Материалы и посуда, не пригодные для использования в микроволновой печи.....	20
<b>Проблемы и способ их устранения.....</b>	<b>20</b>
<b>Уход и очистка.....</b>	<b>21</b>
<b>Гарантийные обязательства.....</b>	<b>22</b>

## ВВЕДЕНИЕ

**Уважаемый Покупатель,**

Благодарим Вас за выбор продукции RECKE.

RECKE — это бренд, главными приоритетами которого является неизменное качество, надежность, современный дизайн и постоянная забота о клиентах.

Мы искренне надеемся, что Вы останетесь довольны своим выбором и в дальнейшем отдадите предпочтение товарам RECKE.

Для правильной эксплуатации микроволновых печей RECKE мы рекомендуем Вам внимательно изучить данное руководство пользователя, которое содержит важную информацию по использованию, личной безопасности и техническому обслуживанию техники RECKE.

Для получения более подробной информации о компании RECKE и продукции, посетите наш сайт: [www.reckestyle.com](http://www.reckestyle.com)

Микроволновая печь – неотъемлемый современный кухонный элемент, используемый почти каждым человеком в повседневной жизни. Ведь, не любая кухня может называться оснащенной, если она не имеет микроволновую печь, но все люди хотят сократить время, проведенное на кухне, и в этом им помогут микроволновые печи компании RECKE.

Микроволновые печи RECKE на 100% справляются с функцией разогрева еды. Вместе с тем, эти устройства прекрасно размораживают и готовят продукты (на тушение мяса или овощного рагу уйдет всего несколько минут, в них также можно подогреть ребенку молоко в бутылочке). Кроме того, не составит много труда отварить картофель и сосиски, приготовить сэндвичи, различные каши для детей и любимые вами десерты. С нашими микроволновыми печами Вы всегда будете готовы встретить нежданного гостя разнообразными горячими закусками и бутербродами и другими кулинарными шедеврами.

Все это обеспечивают новые технологии, которые также представляют собой «умные» микроволновки - последние инновационные решения, а также достижения в области высококачественного современного дизайна и эффектного оформления электрических приборов.

При разработке данной модели микроволновой печи MW-X1 мы также уделили особое внимание ее внешнему виду и дизайну. Таким образом, главной особенностью данной печи является зеркальное покрытие панели, которое будет притягивать к себе своим интересным и необычным дизайном любителей стильных бытовых приборов.

Особо отметим, что панель управления в данной печи - удобная, практически во всех программах можно разобраться самостоятельно, быстро, и даже без инструкции.

В предлагаемой модели имеется множество функций: разморозка по времени/весу продукта, программы автоматического приготовления (8 программ), приготовление в режиме гриля, комбинация микроволнового режима и гриля, блокировка микроволновой печи, режим мгновенного старта, функция таймера (до 95 минут), а также маленькое и приятное дополнение - устройство оснащено часами.

Также в микроволновых печах с грилем Вы сможете получить аппетитную румяную корочку на мясе, хрустящую на хлебе. Микроволновая печь с грилем необходима и тем, кто любит горячие бутерброды или тосты.

Эта модель предназначена любителям моделей с ручками для открывания.

Эта умная и модернизированная микроволновая печь сочетает в себе существующие на сегодняшний день продвинутые технологии. Благодаря им микроволновая печь по праву считается идеальным дополнением к современной кухне.

## **МЕРЫ ПРЕДОСТОРОЖНОСТИ ВО ИЗБЕЖАНИЕ ВОЗМОЖНОГО ЧРЕЗМЕРНОГО ВОЗДЕЙСТВИЯ МИКРОВОЛНОВОЙ ЭНЕРГИИ**

1. Во избежание вредного воздействия микроволновой энергии, не допускайте эксплуатации данной печи с открытой дверцей. Не повредите механизм защитного блокирования дверцы.
2. Запрещено помещать предметы между передней панелью и дверцей печи.
3. Не допускайте накопления остатков пищи или моющих средств на уплотняющих поверхностях.
4. Печь должна регулярно очищаться.

**ВНИМАНИЕ:** Проверьте микроволновую печь на наличие каких либо повреждений, например, наклона дверцы, повреждения защитных поверхностей дверцы и самой печи, повреждение или ослабления дверных петель, а также замков внутри печи или дверцы. Если вы обнаружите, какие либо повреждения, не эксплуатируйте печь.

**ПРИМЕЧАНИЕ:** печь должен ремонтировать только квалифицированный специалист по обслуживанию микроволнового оборудования.

## ВАЖНЫЕ МЕРЫ БЕЗОПАСНОСТИ



### ВАЖНО!

Соблюдение приведенных ниже правил позволит избежать несчастных случаев с получением травм пользователем или другими лицами, а также с ущербом личному имуществу.

**ПРЕДУПРЕЖДЕНИЕ:** Во избежание риска пожара, поражения электрическим током, получения травм или воздействия чрезмерного воздействия микроволновой энергии при использовании прибора соблюдайте следующие меры предосторожности:

- Перед началом эксплуатации прибора внимательно прочитайте данное руководство.
- Выполняйте указания, приведенные в разделе «Меры предосторожности».
- Этот прибор может быть использован детьми в возрасте от 8 лет и старше, а также лицами с ограниченными физическими или умственными возможностями, если их проинструктировали и они знают, как пользоваться устройством, а также понимают связанные с ним потенциальные риски.
- Дети не должны использовать данный прибор в качестве игрушки.
- Уход за прибором детьми допускается только под присмотром взрослых.
- Данный прибор предназначен для использования в бытовых и аналогичных помещениях, таких как:
  - служебные кухни в магазинах, офисах, и других рабочих средах;
  - загородных домах;
  - для пользования клиентами отелей, мотелей, домов отдыха;
  - в гостиницах выходного дня.
- Устройство следует использовать только по назначению. Любое неправильное использование может привести к потенциальным травмам.
- Пожалуйста, держите электрические разъемы микроволновой печи вдали от источников влаги и жидкостей, так как это может привести к поломке микроволновой печи и пользователь может получить поражение электрическим током.
- Микроволновую печь следует регулярно очищать после использования в соответствии с «Правилами по уходу и очистке прибора». В противном случае состояние поверхности будет ухудшаться, что приведет к снижению срока эксплуатации печи или возникновению опасных ситуаций.
- Поверхность нагревательного элемента микроволновой печи содержит остаточное тепло после использования. Не прикасайтесь к нагревательному элементу после завершения процесса приготовления. Позвольте прибору остыть.
- Если материалы внутри печи вдруг задымили или загорелись, не открывайте дверцу микроволновой печи, выключите печь и отсоедините от сети электропитания.
- Не допускайте соприкосновения шнура или самого прибора с нагретыми поверхностями.
- Не используйте микроволновую печь, если имеются видимые признаки повреждения сетевого шнура или самой печи.

- Не ремонтируйте прибор или сетевой шнур самостоятельно, работы по ремонту должны производиться только квалифицированным персоналом.
- Устанавливайте микроволновую печь в соответствии с инструкциями, изложенными в руководстве пользователя.
- Некоторые продукты, например неочищенные яйца, а также герметично закрытые контейнеры при нагревании в печи могут взорваться, поэтому они не должны нагреваться в микроволновой печи.
- Не храните данный прибор вне помещения. Не используйте микроволновую печь у воды, бассейна или в любой другой влажной среде.
- Задняя поверхность прибора должна быть обращена к стене.
- Данная микроволновая печь не предназначена для встраивания в кухонную мебель (плохо вентилируемое пространство).
- Температура доступных поверхностей может быть высокой при работе печи.
- НЕ накрывайте вентиляционные отверстия тканью или бумагой.
- Для правильной работы микроволновой печи необходима хорошая вентиляция.
- Содержимое бутылочек или баночек для детского питания необходимо размешивать или встряхивать. Во избежание ожогов проверьте температуру перед тем, как дать ребенку пищу.
- Всегда используйте аксессуары, включенные в комплект прибора, в противном случае использование аксессуаров от других приборов может привести микроволновую печь к поломке и лишить Вас право на гарантийное обслуживание.
- При разогреве жидкостей может наблюдаться явление задержки кипения, что часто приводит к «убеганию» жидкости из сосуда, когда он уже извлечен из печи.
- Детям разрешается использовать печь без присмотра только после обучения безопасной эксплуатации микроволновой печи. Ребенок должен понимать опасность неправильного использования печи.
- При работе микроволновой печи некоторые внешние части прибора могут нагреваться при его использовании. Дети до 8 лет должны использовать устройство только под постоянным контролем взрослых, которые не должны оставлять детей без присмотра.
- Не дотрагивайтесь до нагревательных элементов или внутренних стенок печи.
- Данный прибор не предназначен для использования с внешним таймером или пультом дистанционного управления.
- Не используйте паровой очиститель для очистки микроволновой печи.

**ВНИМАНИЕ!** Используйте только тот датчик температуры, который рекомендован для данной печи (для моделей, имеющих функцию использования датчика температуры).

### **Для снижения риска возгорания внутри камеры печи:**

- Не перегревайте пищу в микроволновой печи. Будьте особенно внимательными, если в печи находится пища в упаковке из бумаги или пластмассы, либо других легковоспламеняющихся материалов, а также развязывайте и убирайте с пакетов завязки;
- Если в камере печи началось или вот-вот начнется возгорание, держите дверь печи закрытой и отключите устройство от сети электропитания.



- Не допускается хранение различных предметов в печи. Не оставляйте в ней бумагу, кухонную посуду или продукты, когда устройство не работает.
- При подогреве пищи в пластиковой или бумажной посуде, не оставляйте печь без присмотра, так как существует опасность воспламенения.
- Не оставляйте работающую печь без присмотра.
- Используйте посуду, предназначенную для микроволновых печей.
- Не подогревайте жидкость или другие продукты в закрытых емкостях, так как при нагревании они могут взорваться.
- Микроволновая печь не предназначена для обжаривания продуктов питания в масле. Горячее масло может повредить внутренние части печи и при попадании на тело человека вызвать ожог кожи.

## ИНСТРУКЦИЯ ПО ЗАЗЕМЛЕНИЮ

**ВНИМАНИЕ:** Опасность поражения электрическим током. Данное устройство должно быть заземлено.

### Запрещается разбирать это устройство

В случае короткого замыкания, заземление уменьшает риск поражения электрическим током, пропуская ток по отводящему проводу. Это устройство оснащено шнуром электропитания, который имеет добавочный провод заземления и штепсельной вилкой с контактом для заземления. Вилка вставляется в розетку, которая правильно установлена и заземлена.

**ПРЕДУПРЕЖДЕНИЕ:** использование вилки с контактом заземления, включенной в розетку без заземления, может привести к риску удара электротоком. Проконсультируйтесь с квалифицированным электриком, если Вам не ясны инструкции по заземлению или существуют сомнения в надежном заземлении микроволновой печи.

### Назначение короткого шнура

1. В целях предотвращения запутывания сетевого кабеля микроволновая печь снабжена коротким сетевым кабелем.
2. Использование удлинителей возможно, но требует особого внимания и осторожности.
3. Если Вы используете длинный провод или удлинитель, помни те, что:
  - Маркировка сечения проводов сетевого кабеля микроволновой печи и маркировка на кабеле удлинителя должны совпадать.
  - При необходимости использования удлинителя используйте только удлинитель с контактом заземления на сетевой вилке и розетке.
  - Сетевой кабель удлинителя должен быть проложен так, чтобы он не свисал с краёв стола, где за него могут потянуть дети, также необходимо исключить возможность хождения по кабелю.

## КОМПЛЕКТНОСТЬ И ОПИСАНИЕ

### Основные части:

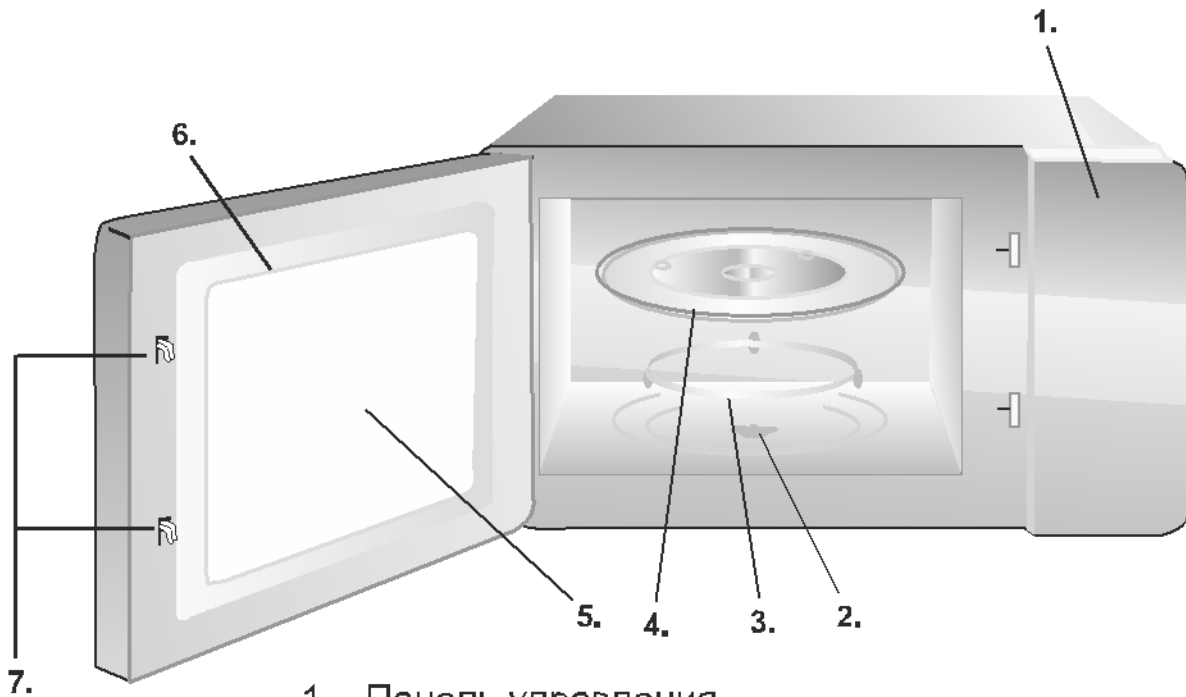

- 1 – Панель управления
- 2 – Шпиль поворотного подноса
- 3 – Кольцевой ролик
- 4 – Стеклоплатный поворотный поднос
- 5 – Смотровое окно
- 6 – Дверца
- 7 – Защитная система блокировки

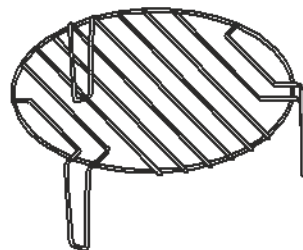

Гриль-решетка (используется только в режиме «Гриль» и должна быть помещена на стеклянный поворотный поднос).

## АКСЕССУАРЫ

Микроволновая печь	1 шт
Стеклоплавильный поворотный поднос	1 шт
Кольцевой ролик	1 шт
Гриль-решетка	1 шт
Руководство пользователя	1 шт
Гарантийная книжка	1 шт

## ТЕХНИЧЕСКИЕ ХАРАКТЕРИСТИКИ

<b>Модель</b>	<b>MW-X1</b>
Номинальное напряжение	230В ~ 50 Гц
Номинальная входная микроволновая мощность	1250 Вт
Номинальная выходная микроволновая мощность	800 Вт
Объем печи	23 л
Диаметр поворотного подноса	270 мм
Габаритные размеры	536x436x330 мм
Вес	14 кг

## ИНСТРУКЦИИ ПО УСТАНОВКЕ МИКРОВОЛНОВОЙ ПЕЧИ

### Перед первым использованием

Удалите упаковочные материалы и аксессуары из печи.

В состав упаковки устройства входят:

Микроволновая печь – 1 шт

Стеклянный поворотный поднос – 1 шт

Кольцевой ролик – 1 шт

Гриль-решетка – 1 шт

Руководство пользователя – 1 шт

Гарантийная книжка – 1 шт

Пожалуйста, обратитесь к Вашему дилеру при отсутствии заявленных в комплекте компонентов.

### Установка поворотного подноса



1. Не устанавливайте стеклянный поднос вверх дном. Не зажимайте его.
2. Не пользуйтесь печью без стеклянного подноса и кольцевого ролика.
3. Продукты в контейнерах должны помещаться на стеклянный поднос.
4. В случае повреждения кольцевого ролика или подноса обратитесь в ближайший сервисный центр.

**ВНИМАНИЕ!** Перед началом эксплуатации удалите упаковочные материалы и аксессуары из печи. Убедитесь в отсутствии повреждений, например таких, как вмятины или сломанная дверца. Не устанавливайте в случае выявления повреждений. Удалите защитную пленку с поверхности корпуса микроволновой печи.

**Сохраните светло-коричневое покрытие внутренней части микроволновой печи. Это покрытие защищает магнетрон.**

## Установка микроволновой печи

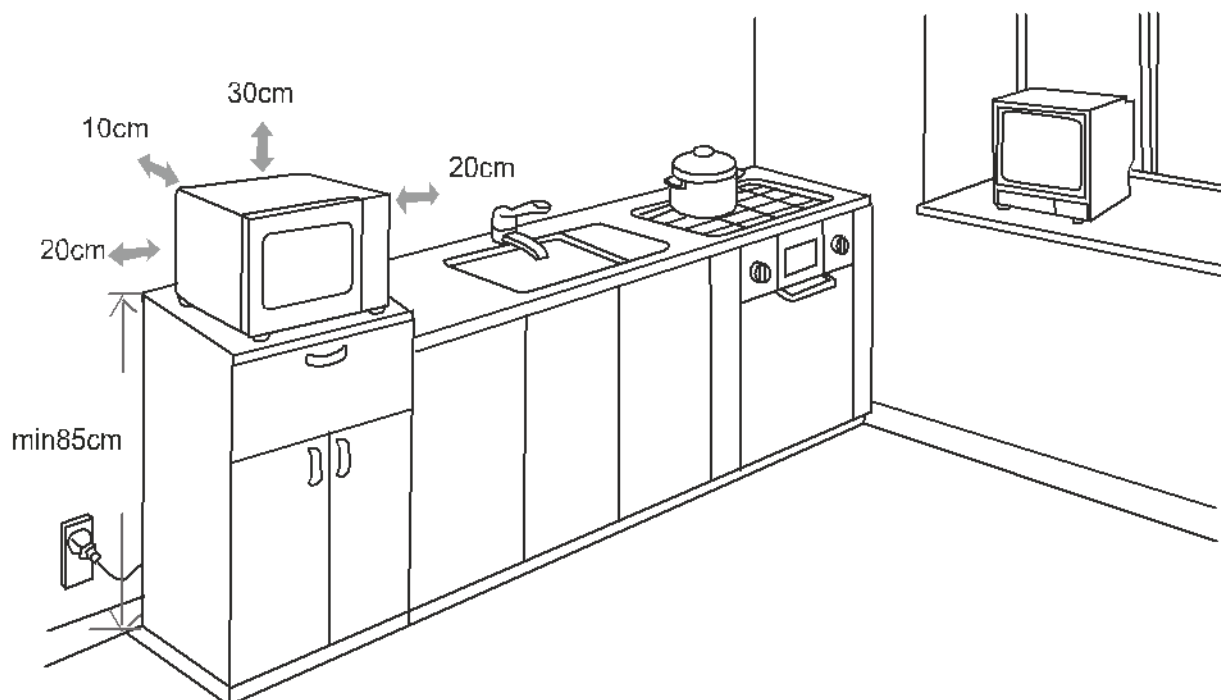







1. Для установки микроволновой печи выберите ровную поверхность, которая обеспечивает достаточное место для вентиляции.
2. Устанавливайте на высоте не менее 85 см от пола.
3. Задняя поверхность микроволновой печи должна быть обращена к стене. Зазор между стеной и микроволновой печью должен быть не менее 10 см. Обеспечьте свободное пространство: 30 см над печью.
4. Не снимайте подпорки, которые расположены в нижней части печи.
5. Блокирование вентиляционных отверстий приведет к поломке микроволновой печи.
6. Установите печь как можно дальше от радиоустройств и телевизора. Использование микроволновой печи может вызвать помехи в работе радио и телевизора.
7. Подключите печь к стандартной бытовой розетке электропитания. Убедитесь, что электрическое напряжение и частота сети соответствовали маркировке, указанной на микроволновой печи.

**ВНИМАНИЕ:** не допускается размещение на кухонных плитах или других нагревательных приборах. Установка на или возле источников тепла приведет к поломке печи и утрате гарантийных обязательств.

## ЭКСПЛУАТАЦИЯ МИКРОВОЛНОВОЙ ПЕЧИ

### 1. Установка часов





Когда микроволновая печь будет включена в сеть, на дисплее отобразится «0:00» и прозвучит звуковой сигнал.

1. Однократно нажмите кнопку  и время на дисплее станет мигать.
2. Нажмите  или  чтобы изменить часы, заданное время должно быть в пределах 0-23 (24-часовой формат).
3. Снова нажмите кнопку  и цифры начнут мигать.
4. Нажмите  или  чтобы изменить минуты, заданное время должно быть в пределах 0-59.
5. Нажмите кнопку  для завершения установки часов. Значок двоеточия «:» на дисплее станет мигать.

#### Внимание!

- 1) Если часы не установлены, то при подключении к электросети они не будут работать.
- 2) Во время установки часов, нажмите  для очистки дисплея от предыдущих настроек.



### 2. Кухонный таймер

1. Нажмите  два раза и на экране отобразится «0:00»
2. Нажмите  или  чтобы установить таймер. Максимальное время установки таймера – 95 минут.
3. Нажмите  для подтверждения.
4. По истечении заданного времени включаются 5 звуковых сигналов. Если часы были настроены (24-часовой режим), на дисплее будет отображено текущее время.

**Примечание:** отсчет времени таймером отличается от 24-часовой системы. Таймер отсчитывает заданное время.

### 3. Приготовление пищи в печи









Нажмите кнопку , дисплей покажет «P100».

Нажмите на кнопку  четыре раза или нажмите  или  и выберите желаемый уровень мощности. На дисплее последовательно будут отображаться значения «P100»,

«P80», «P50», «P30», «P10». Далее нажмите  для подтверждения выбора и установите

время приготовления. Снова нажмите  для начала готовки.

**Пример:** Вы хотите приготовить продукты в течении 20 минут с уровнем мощности 80% - ниже указан порядок действий:

1. Однократно нажмите на кнопку , при этом отобразится «P100» (мощность 100%).
2. Снова нажмите на кнопку  или нажмите на  или  и выберите 80%.
3. Нажмите на кнопку  Старт/ +30сек, чтобы подтвердить выбор, на экране отобразится «P80».
4. Нажмите на кнопку  или  до тех пор, пока на дисплее не будет отображено «20:00»
5. Снова нажмите на кнопку  Старт/ +30сек для начала готовки.





**ПРИМЕЧАНИЕ:** размер шага для регулирования времени следующий:



0 – 1 мин.:	5 секунд
1 – 5 мин.:	10 секунд
5 – 10 мин.:	30 секунд
10 – 30 мин.:	1 минута
30 – 95 мин.:	5 минут

#### Таблица микроволновой мощности

Нажмите	1 раз	2 раза	3 раза	4 раза	5 раз
Микроволновая мощность	100%	80%	50%	30%	10%
Дисплей	«P100»	«P80»	«P50»	«P30»	«P10»





#### 4. Приготовление на гриле или комбинированное приготовление





Нажмите на кнопку , на дисплее появится «G». Нажмите на кнопку  или поверните поворотную нажмите на кнопку  или  и установите желаемый уровень мощности. На дисплее будут последовательно отображаться уровни мощностей «G», «C-1» или «C-2».

Далее нажмите на кнопку  Старт/ +30сек чтобы подтвердить выбор и поверните поворотную нажмите на кнопку  или  и отрегулируйте время приготовления (установленное время должно быть в пределах 0:05 сек- 95:00 мин.).

Снова нажмите на кнопку  Старт/ +30сек для начала готовки.

**Пример:** если Вы хотите приготовить блюдо в микроволновой печи, используя 45% (C-1) мощности гриля и 55% мощности микроволн, и время приготовления должно составить 10 минут - ниже указан порядок действий:

1. Однократно нажмите на кнопку  и на дисплее отобразится «G».
2. Снова нажмите на кнопку  или поверните поворотную нажмите на кнопку  или  и выберите «C-1», в котором мощность гриля составляет 45%, а уровень мощности микроволн – 55%.

3. Нажмите на кнопку , чтобы подтвердить выбор и на дисплее отобразится «С-1».
4. Нажмите на кнопку  или  для регулировки времени приготовления до тех пор, пока на дисплее не будет отображено «10:00».
5. Снова нажмите на кнопку  для начала готовки.

Количество нажатий на кнопку «  »	Дисплей	Мощность микроволн	Мощность гриля
1	G	0%	100%
2	C-1	55%	45%
3	C-2	36%	64%

**Примечание:** По прошествии половины времени приготовления на гриле печь издаст двойной звуковой сигнал, который даст вам понять, что нужно перевернуть блюдо. Если Вы хотите достичь лучшего эффекта при приготовлении на гриле, Вам необходимо перевернуть блюдо, закрыть дверь, нажать на кнопку  и продолжить готовку.











## 5. Многоэтапное приготовление

Максимально можно задать 2 этапа приготовления. Первый этап – размораживание, а второй – приготовление.

**Примечание:** программы автоматического приготовления не работают в режиме многоэтапного приготовления.



### Пример:

Чтобы разморозить продукты в течении 5 минут, затем готовить в течении 7 минут с 80%-ной мощностью следуйте следующим инструкциям:

1. Нажмите на кнопку , на дисплее будет отображено «dEF2»
2. Нажмите на кнопку  или  и выберите время 5 минут
3. Нажмите один раз на кнопку 
4. Снова нажмите на кнопку  или нажмите на кнопку  или  чтобы выбрать 80% мощности пока на дисплее не отобразится «P80»
5. Для подтверждения нажмите на кнопку 
6. Нажмите на кнопку  или  чтобы выбрать 7 минут
7. Снова нажмите на кнопку  для подтверждения





**6. Быстрое приготовление**

1. В режиме ожидания нажмите  чтобы начать приготовление со 100%-ной мощностью на 30 секунд. Каждое нажатие на эту кнопку увеличивает время на 30 секунд. Максимальное время приготовления – 95 минут.
2. Во время работы печи и разморозки нажмите на кнопку  чтобы увеличить время. Каждое нажатие увеличивает время на 30 секунд.

**Примечание:** программы автоматического приготовления не работают в режиме многоэтапного приготовления.





**7. Быстрый подогрев еды**

1. В режиме ожидания нажмите на кнопку  или  чтобы выбрать время, затем нажмите на кнопку  чтобы начать готовку, мощность печи при этом будет 100%-ной.





**8. Автоматическое меню**

Таблица автоматических программ





Меню	Единица измерения	Экран
А-1 Пицца	200 г	200
	400 г	400
А-2 Мясо	250 г	250
	350 г	350
	450 г	450
А-3 Овощи	200 г	200
	300 г	300
	400 г	400
А-4 Паста	50г (с 450 мл холодной водой)	50
	100г (с 800 мл холодной водой)	100
А-5 Картошка	200 г	200
	400 г	400
	600 г	600
А-6 Рыба	250 г	250
	350 г	350
	450 г	450
А-7 Напитки	1 стакан (120 мл)	1
	2 стакана (240 мл)	2
	3 стакана (360 мл)	3
А-8 Попкорн	50 г	50
	85 г	85
	100 г	100

1. В режиме ожидания нажмите на кнопку  чтобы выбрать желаемый режим, на дисплее отобразится «А-1», «А-2» ... «А-8».
2. Нажмите на кнопку  для подтверждения выбранного режима.
3. Нажмите на кнопку  или  чтобы выбрать вес, на дисплее будет отображено «g».
4. Снова нажмите на кнопку  для начала готовки.
5. По истечении заданного времени включаются 5 звуковых сигналов. Если часы были настроены (24-часовой режим), на дисплее будет отображено текущее время.



## 9. Разморозка по весу

1. Нажмите на кнопку , на дисплее отобразится «dEF1».
2. Нажмите на кнопку  или  чтобы выбрать вес, на дисплее будет отображено «g». Вес блюда должен быть в пределах 100-2000 г.
3. Нажмите на кнопку  для начала разморозки.



## 10. Разморозка по времени

1. Нажмите на кнопку , на дисплее будет отображено «dEF2».
2. Нажмите на кнопку  или  чтобы задать время. Максимальное время – 95 минут.
3. Нажмите на кнопку  для начала разморозки.



## 11. Функция отображения информации.

1. Во время приготовления нажмите на кнопку , чтобы проверить время. Оно будет отображаться в течении 3-х секунд.
2. Для проверки мощности нажмите на кнопку  и будет отображена текущая мощность. Она будет отображаться в течении 3-х секунд.

## 12. Блокировка панели

1. **Блокировка:** в режиме ожидания нажмите и удерживайте кнопку  в течении 3-х секунд, прозвучит долгий сигнал означающий переключение в режим блокировки, при этом на дисплее будет отображен индикатор блокировки. Если было задано время, то будет отображено текущее время, в ином случае будет отображен значок «».
2. Снятие блокировки: в режиме блокировки нажимайте и удерживайте кнопку  в течении 3-х секунд, прозвучит долгий сигнал означающий снятие блокировки.

## 13. Печь в работе

1. При нажатии на кнопки  или  прозвучит сигнал.
2. Если при работе печи была открыта ее дверь, то печь останавливает свою работу и для продолжения работы печи необходимо снова нажать на кнопку .
3. При правильном нажатии на кнопки панели будет звучать звуковой сигнал. Например при недостаточно сильном нажатии сигнал звучать не будет.
4. Каждый раз по истечению заданного времени в микроволновой печи будет звучать звуковой сигнал означающий завершение программы.

## РУКОВОДСТВО ПО ВЫБОРУ ПОСУДЫ

Пожалуйста, ознакомьтесь с материалами, которые используют и не используют в работе микроволновой печи.

Неметаллическую посуду небезопасно использовать в микроволновой печи. Если вы сомневаетесь, протестируйте посуду следующим способом:

1. Наполните безопасный для микроволновой печи контейнер 250 мл холодной водой, поместите в него тестируемый контейнер.
2. Готовьте на максимальной мощности в течение 1 мин.
3. Осторожно дотроньтесь до тестируемого контейнера. Если пустой контейнер тёплый, он не пригоден для использования.

**ПРИМЕЧАНИЕ:** Не превышайте время теста: 1 мин

### Материалы и посуда, пригодные для использования в микроволновой печи

Кухонные принадлежности	Примечания
Алюминиевая фольга	Только для экранирования. Маленькие кусочки фольги можно использовать для прикрытия тонких кусочков мяса или птицы, чтобы избежать их пережаривания. Если фольга находится слишком близко к стенке, возможно искрение. Расстояние между фольгой и стенками микроволновой печи должно составлять не менее 2,5 см.
Посуда для жарки	Следуйте инструкциям производителя. Дно посуды для жарки должно располагаться на высоте 5 мм над поворотным подносом. В противном случае он может повредиться.
Столовая посуда	Только предназначенная для использования в микроволновой печи. Следуйте инструкциям производителя. Не используйте посуду с трещинами или сколами.
Стеклоянная емкость	Всегда снимайте крышку. Используйте только для подогрева пищи. Большинство емкостей не термостойкие и могут треснуть.
Стеклоянная посуда	Используйте только термостойкую посуду. Убедитесь в отсутствии металлических ободков. Не используйте посуду с трещинами или сколами.
Целлофановый пакет для готовки	Следуйте инструкциям производителя. Не закрывайте пакет металлической проволокой. Сделайте отверстия для выхода пара.
Бумажные тарелки и чашки	Используйте только для кратковременного приготовления/разогревания. Не оставляйте микроволновую печь без присмотра во время приготовления / разогревания продуктов в такой посуде.
Бумажные полотенца	Накрывайте пищу во время повторного нагрева и для впитывания жира / предотвращения разбрызгивания. Используйте только для кратковременной готовки. Во время использования не оставляйте прибор без присмотра.
Пергаментная бумага	Покрывайте пищу, чтобы брызги не попадали на стенки микроволновой печи. Заворачивайте пищу во время выпаривания.
Пластик	Только те изделия из пластика, которые имеют соответствующую маркировку - «Пригодно для микроволновой печи». Следуйте инструкциям производителя. По мере нагревания пищи некоторые контейнеры размягчаются.
Пластиковая плёнка	Только безопасная для использования в микроволновых печах. Можно накрывать приготавливаемые продукты в целях сохранения в них влаги.
Термометр	Только предназначенные для использования в микроволновых печах (термометры для измерения температуры мяса и сладостей).
Восковая бумага	Используйте для предотвращения разбрызгивания жира, а также для сохранения влаги.

## Материалы и посуда, не пригодные для использования в микроволновой печи.

Кухонные принадлежности	Примечания
Алюминиевый поднос	Может вызвать искрение. Пользуйтесь посудой, специально предназначенной для использования в микроволновой печи.
Картонная пищевая упаковка с металлической ручкой	Может вызвать искрение. Пользуйтесь посудой, специально предназначенной для использования в микроволновой печи.
Металлические принадлежности или посуда с металлической отделкой	Металл не пропускает микроволновую энергию. Металлический ободок может вызвать искрение.
Металлическая проволока или скрепки	Могут вызвать искрение, а также возгорание в микроволновой печи.
Бумажные пакеты	Могут вызвать возгорание в микроволновой печи.
Пенопласт	При высокой температуре, пенопласт может расплавиться и вызвать загрязнение рабочей камеры микроволновой печи
Деревянная посуда	Деревянная посуда может высохнуть, растрескаться и воспламениться

## ПРОБЛЕМЫ И СПОСОБ ИХ УСТРАНЕНИЯ

Нормальные явления	
Работа микроволновой печи вызывает помехи в работе телевизора	Использование микроволновой печи может вызвать помехи в работе радио и телевизора. Схожие помехи вызывают небольшие электроприборы, такие как, миксер, пылесос, фен. Это является нормой.
Тусклый свет в микроволновой печи	При приготовлении на низком уровне мощности, свет микроволновой печи может потускнеть. Это является нормой.
На дверце конденсируется пар, из вентиляционных отверстий выходит горячий воздух	При приготовлении, из пищи может выходить пар. Влага выводится через вентиляционные отверстия. Небольшое количество пара может конденсироваться в прохладном месте, например, на дверце. Это является нормой.
Случайное включение пустой микроволновой печи	Но не рекомендуется включать печь, когда она пуста. Это очень опасно.

## Неполадки

Проблема	Вероятная причина	Метод устранения
Микроволновая печь не включается	Ненадежно подключен шнур электропитания	Отсоедините от электросети. Подсоедините через 10 секунд.
	Короткое замыкание или отключился автоматический выключатель.	Замените предохранитель или повторно включите автоматический выключатель.
	Проблема со штепсельной розеткой.	Проверьте исправность розетки с помощью другого электроприбора.
Микроволновая печь не греет	Неплотно закрыта дверь	Плотнее закройте дверь.
Стекланный поворотный поднос издает шум при работе печи	Стекланный поворотный поднос и кольцевой ролик загрязнены.	Очистите их в соответствии с «Правилами по уходу и очистке устройства».

Рекомендации, приведенные выше, основаны на оценке и анализе наиболее распространенных проблем.

В целях безопасности не разбирайте и не ремонтируйте прибор самостоятельно. Если проблему решить не удалось, обратитесь в сервисный центр.

## УХОД И ОЧИСТКА

Для продления срока службы микроволновой печи и в целях безопасного ее использования мы рекомендуем очищать прибор от остатков пищи регулярно после каждого его применения.

**ВНИМАНИЕ!** Перед чисткой печи убедитесь, что она отключена от источника

1. Очистите внутреннюю поверхность печи с помощью мягкого чистящего средства и теплой воды.
2. Очистите другие принадлежности печи от загрязнения в мыльной воде.
3. Дверца, уплотнители и соседние части должны поддерживаться в чистоте. При необходимости, удалите загрязнение влажной тканью.
4. Не используйте абразивные чистящие средства, так как они могут поцарапать или повредить специальное покрытие внутренней поверхности дверцы.

**Совет!** Для удаления запаха из микроволновой печи опустите половинку лимона в залитую водой (300 мл) чашу, пригодную для использования в микроволновке и включите режим 100% на 10 минут. После чего, протрите камеру печи при помощи мягкой сухой ткани.



## Утилизация электрических и электронных приборов.

Наличие данного значка показывает, что изделие и его электронные аксессуары нельзя утилизировать вместе с другими бытовыми отходами во избежание нанесения вреда окружающей среде, поэтому утилизируйте их отдельно от прочих отходов.

Согласно «Директиве о переработке отработанной электронной и электрической техники», отработанная техника подлежит отдельной переработке и утилизации. Пожалуйста, не утилизируйте технику с бытовыми отходами. Сдайте продукт в пункт приема отработанной электронной и электрической техники. При переработке, реутилизации или утилизации старых бытовых приборов, Вы делаете большой вклад в защиту нашей планеты.

## ГАРАНТИЙНЫЕ ОБЯЗАТЕЛЬСТВА

На данное изделие предоставляется гарантия сроком на 2 года с момента приобретения. В течение гарантийного периода изготовитель обязуется устранить путем ремонта, замены деталей или замены всего изделия любые заводские дефекты, вызванные недостаточным качеством материалов или сборки. Гарантия вступает в силу только в том случае, если дата покупки подтверждена печатью магазина и подписью продавца на оригинальном гарантийном талоне. Настоящая гарантия признается лишь в том случае, если изделие применялось в соответствии с инструкцией по эксплуатации, оно не ремонтировалось, не разбиралось и не было повреждено в результате неправильного обращения с ним, а также сохранена полная комплектность изделия. Данная гарантия не распространяется на естественный износ изделия и расходные материалы (фильтры, лампочки, керамические покрытия, резиновые уплотнители и т. д.).



**RECKE INDUSTRIES LIMITED**  
[www.reckestyle.com](http://www.reckestyle.com)